

# Phương pháp thiết kế kịch bản dạy học trực tuyến

Nguyễn Tấn Đại

Phòng thí nghiệm liên đại học về khoa học giáo dục và truyền thông (LISEC)  
ĐH Strasbourg, Pháp, 12/2020

Chương trình  
đào tạo giảng viên  
về phương pháp và  
công cụ dạy học  
trực tuyến,  
Đại học Quốc gia  
TP. HCM

**Chuyên đề “Tổ chức  
hoạt động dạy học  
trực tuyến”**

# Thiết kế kịch bản dạy học trực tuyến

## Các nguyên tắc chung

Diễn tiến tuần tự

Diễn tiến song song

Diễn tiến độc lập

Sơ đồ tổ chức

Thư mục



## • Nguyên tắc thiết kế kịch bản dạy học trực tuyến:

- Đặt người học vào trung tâm quá trình học tập
- Xác định mục tiêu học tập hướng đến các năng lực nhận thức bậc cao
- Ưu tiên các phương pháp có tính minh họa trực quan, thực hành, trải nghiệm
- Chú trọng tổ chức các hoạt động phối hợp nhóm để giảm bớt cách biệt năng lực người học
- Tùy theo phương pháp dạy học mà lựa chọn các công cụ phù hợp nhằm phát huy tối đa hiệu quả của công cụ

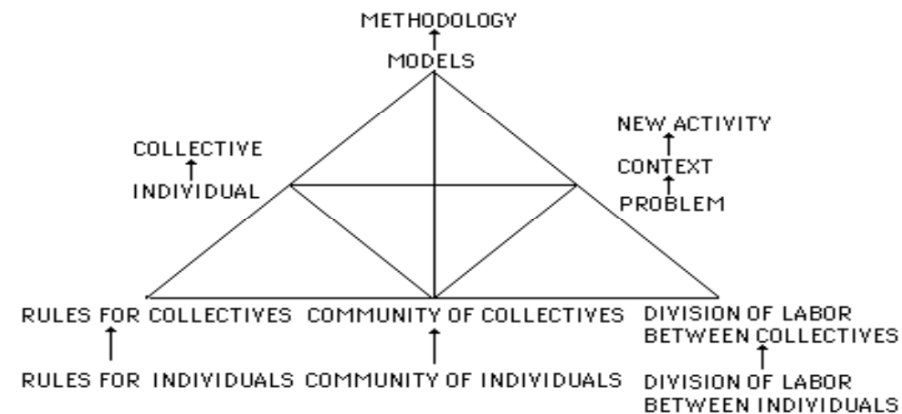
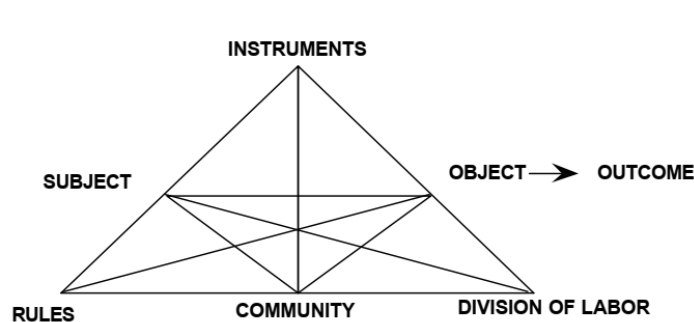

Nguồn: Engeström (1987)

# Thiết kế kịch bản dạy học trực tuyến

Các nguyên tắc chung  
Diễn tiến tuần tự  
Diễn tiến song song  
Diễn tiến độc lập  
Sơ đồ tổ chức  
Thư mục

- Các loại diễn tiến dạy học trực tuyến
  - Diễn tiến tuần tự

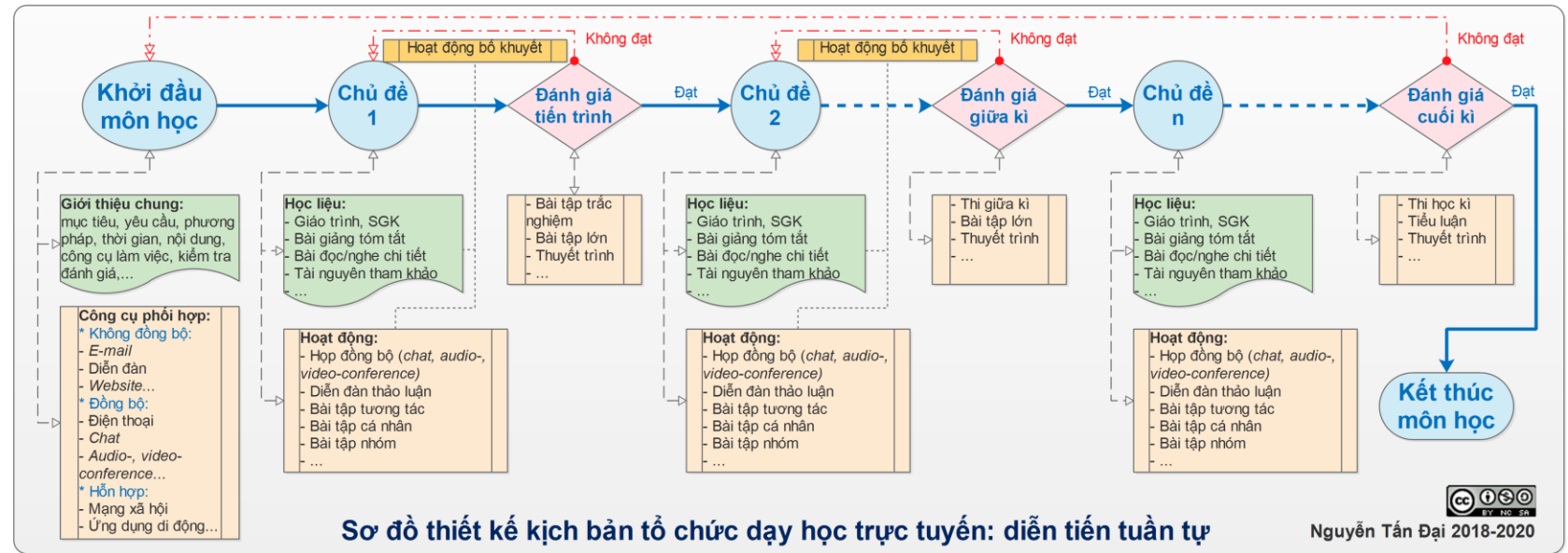

Phỏng theo: Bouthry & Jourdain (2003)

# Thiết kế kịch bản dạy học trực tuyến

Các nguyên tắc chung  
Diễn tiến tuần tự  
Diễn tiến song song  
Diễn tiến độc lập  
Sơ đồ tổ chức  
Thư mục

## • Các loại diễn tiến dạy học trực tuyến

- Diễn tiến tuần tự

### Bản sao phương thức dạy học truyền thống

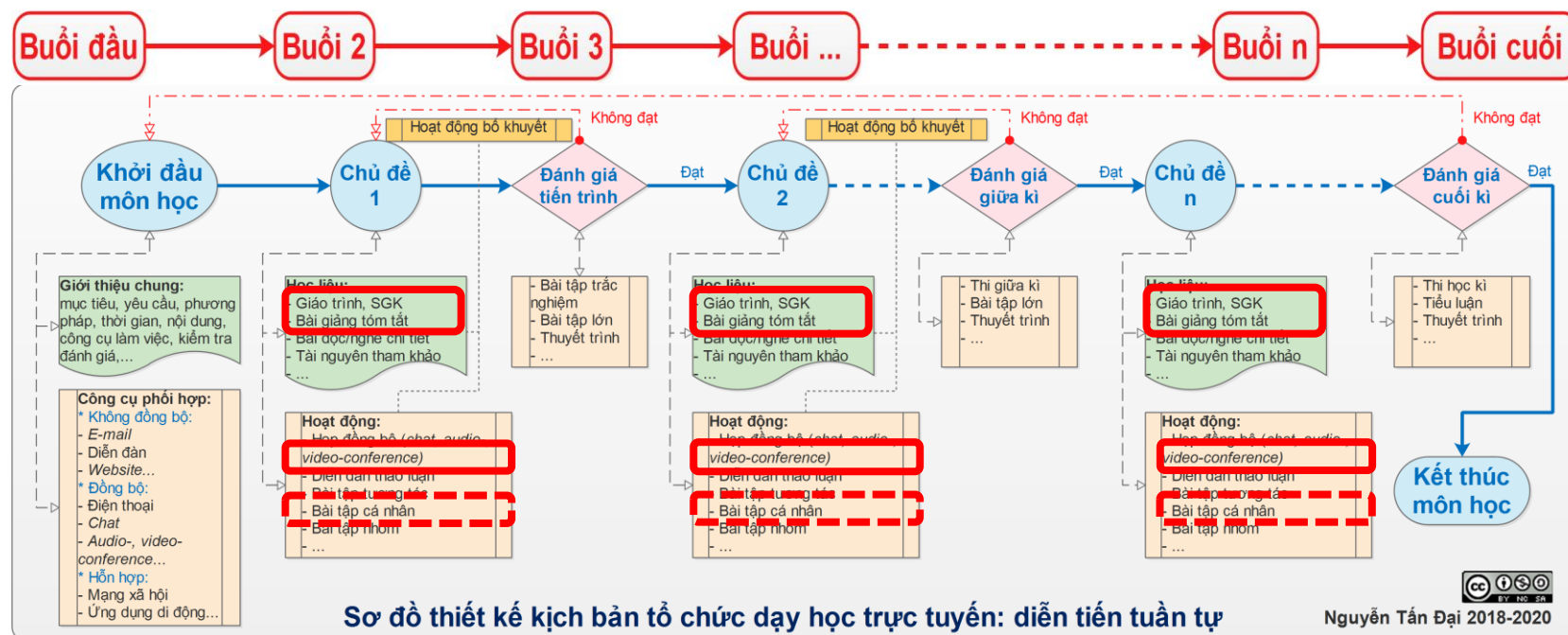

Phỏng theo: Bouthry & Jourdain (2003)

# Thiết kế kịch bản dạy học trực tuyến

Các nguyên tắc chung  
Diễn tiến tuần tự  
Diễn tiến song song  
Diễn tiến độc lập  
Sơ đồ tổ chức  
Thư mục

## • Các loại diễn tiến dạy học trực tuyến

- Diễn tiến tuần tự

Dạy học trực tuyến hỗ trợ cho dạy học truyền thống

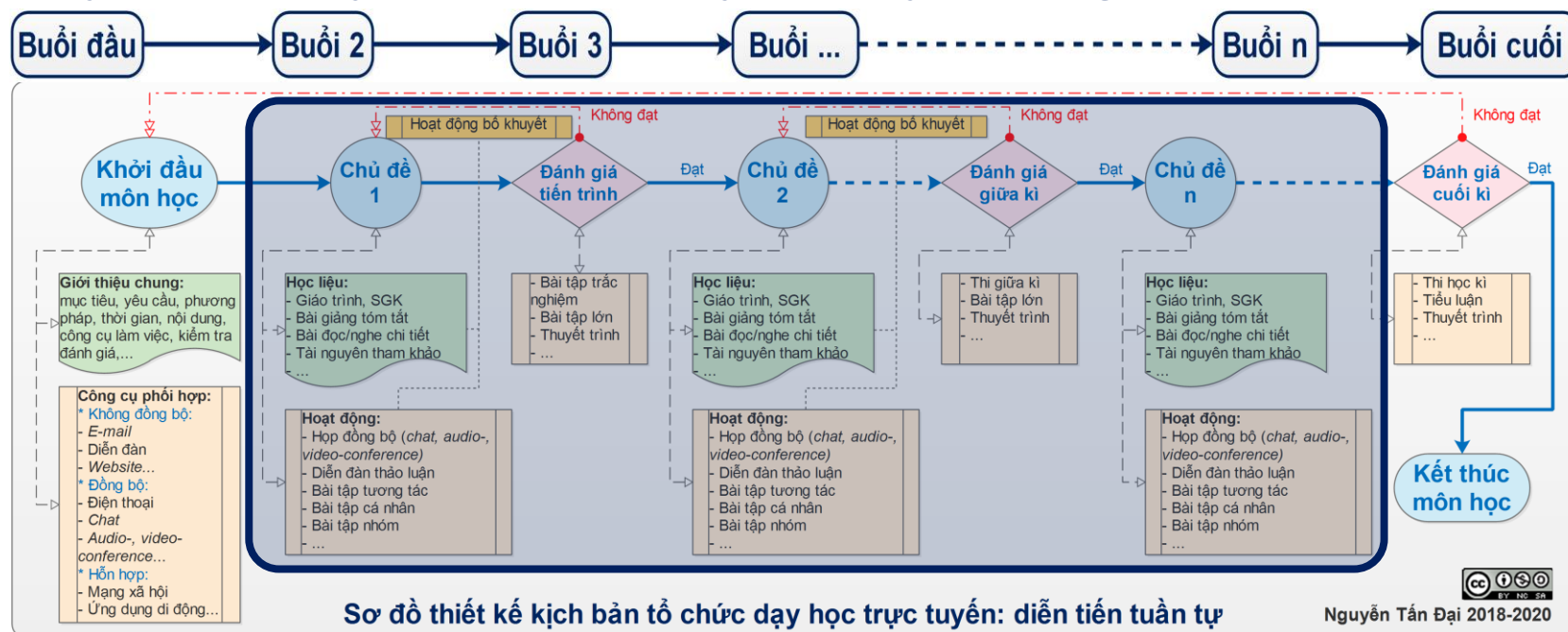

Phỏng theo: Bouthry & Jourdain (2003)

# Thiết kế kịch bản dạy học trực tuyến

Các nguyên tắc chung  
Diễn tiến tuần tự  
**Diễn tiến song song**  
Diễn tiến độc lập  
Sơ đồ tổ chức  
Thư mục

## • Các loại diễn tiến dạy học trực tuyến

- Diễn tiến song song

Dạy học trực tuyến song hành với dạy học truyền thống

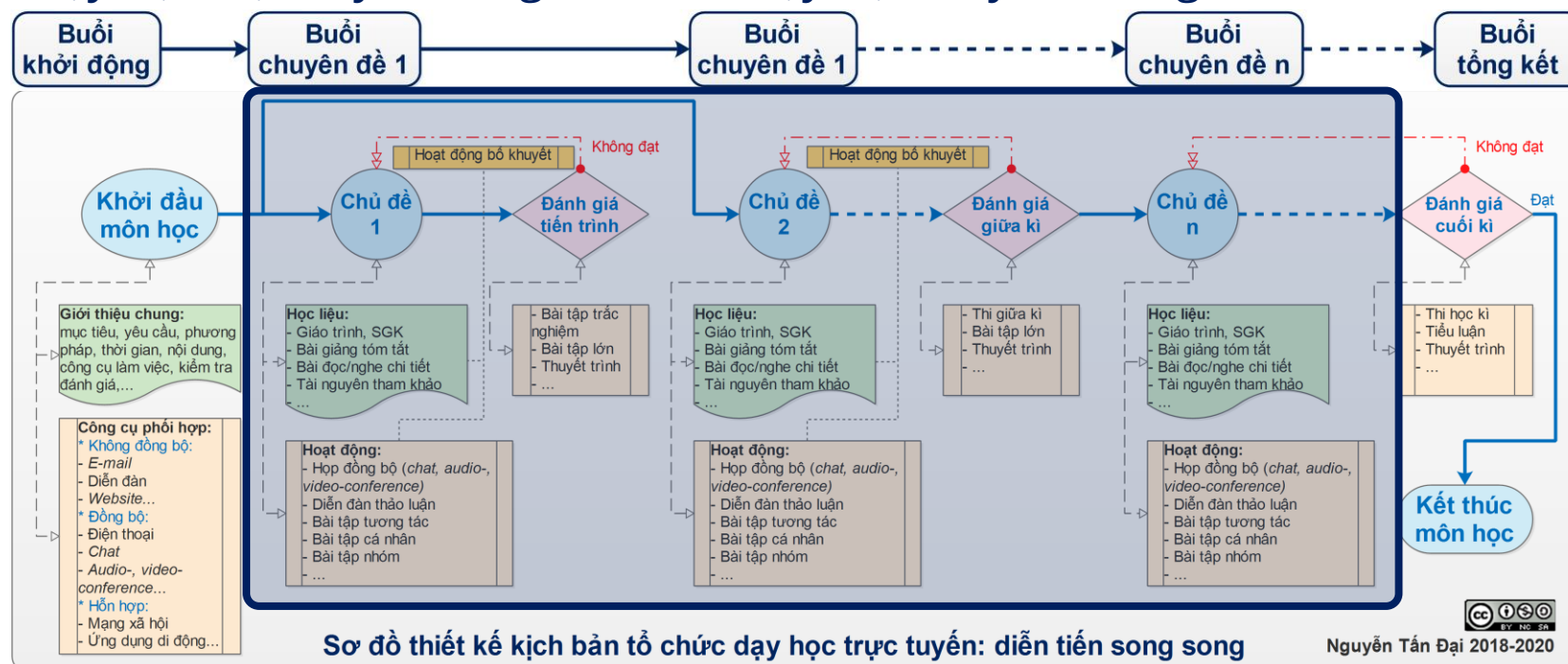

Phỏng theo: Bouthry & Jourdain (2003)

# Thiết kế kịch bản dạy học trực tuyến

Các nguyên tắc chung  
Diễn tiến tuần tự  
Diễn tiến song song  
**Diễn tiến độc lập**  
Sơ đồ tổ chức  
Thư mục

## • Các loại diễn tiến dạy học trực tuyến

- Diễn tiến độc lập

Dạy học truyền thống hỗ trợ cho dạy học trực tuyến

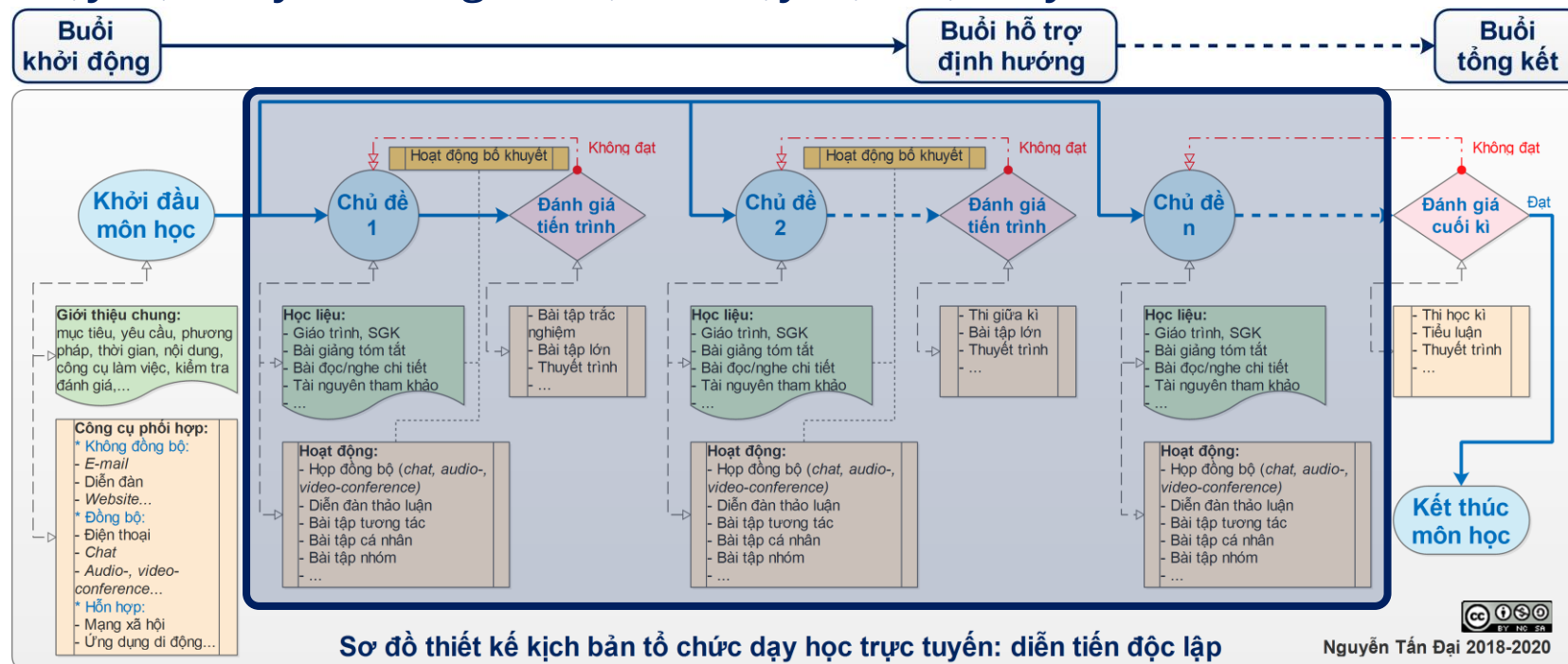

Phỏng theo: Bouthry & Jourdain (2003)

# Thiết kế kịch bản dạy học trực tuyến

Các nguyên tắc chung  
Diễn tiến tuần tự  
Diễn tiến song song  
Diễn tiến độc lập  
**Sơ đồ tổ chức**  
Thư mục



- **Sơ đồ tổ chức kịch bản dạy học trực tuyến**
  - Tổ chức tài nguyên

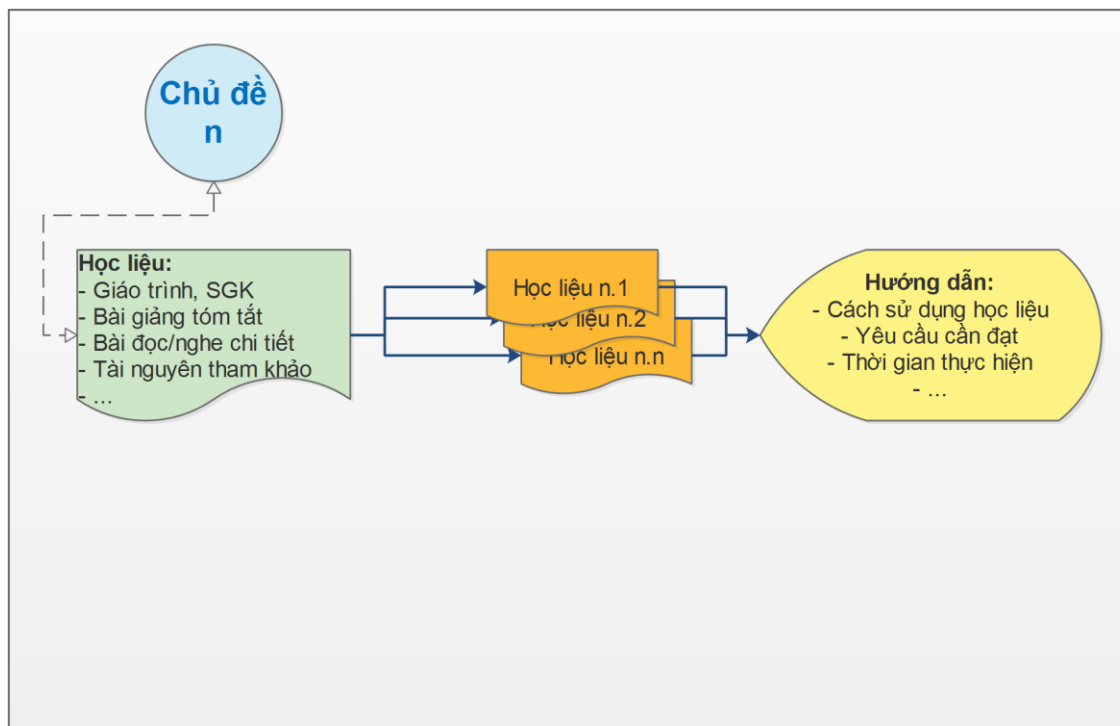

Phỏng theo: Carr-Chellman & Duchastel (2001), Delaby (2006)



# Thiết kế kịch bản dạy học trực tuyến

Các nguyên tắc chung  
Diễn tiến tuần tự  
Diễn tiến song song  
Diễn tiến độc lập  
**Sơ đồ tổ chức**  
Thư mục



- **Sơ đồ tổ chức kịch bản dạy học trực tuyến**
  - Tổ chức hoạt động

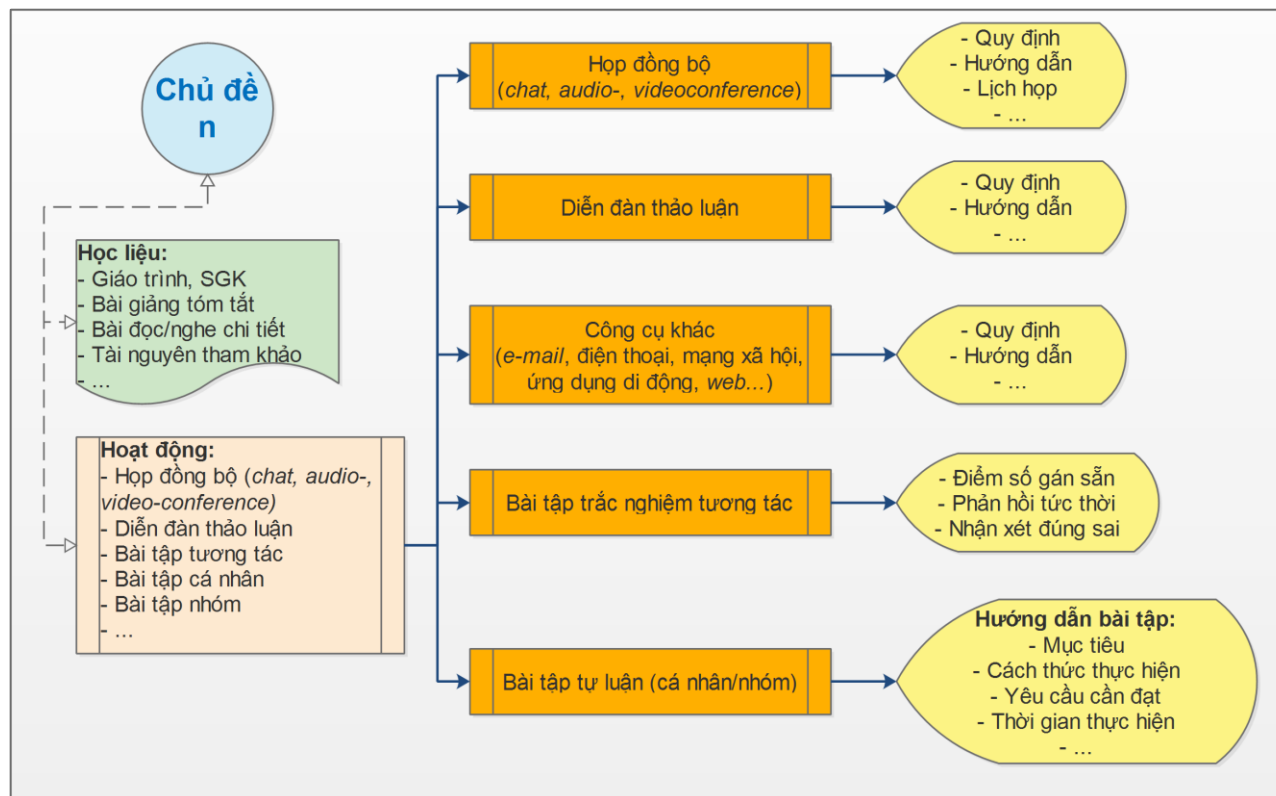

Phỏng theo: Carr-Chellman & Duchastel (2001), Delaby (2006)

# Thiết kế kịch bản dạy học trực tuyến

Các nguyên tắc chung  
Diễn tiến tuần tự  
Diễn tiến song song  
Diễn tiến độc lập  
**Sơ đồ tổ chức**  
Thư mục

## • Sơ đồ tổ chức kịch bản dạy học trực tuyến

- Tổ chức phối hợp tài nguyên và hoạt động

Bản sao phương  
thức dạy học  
truyền thống

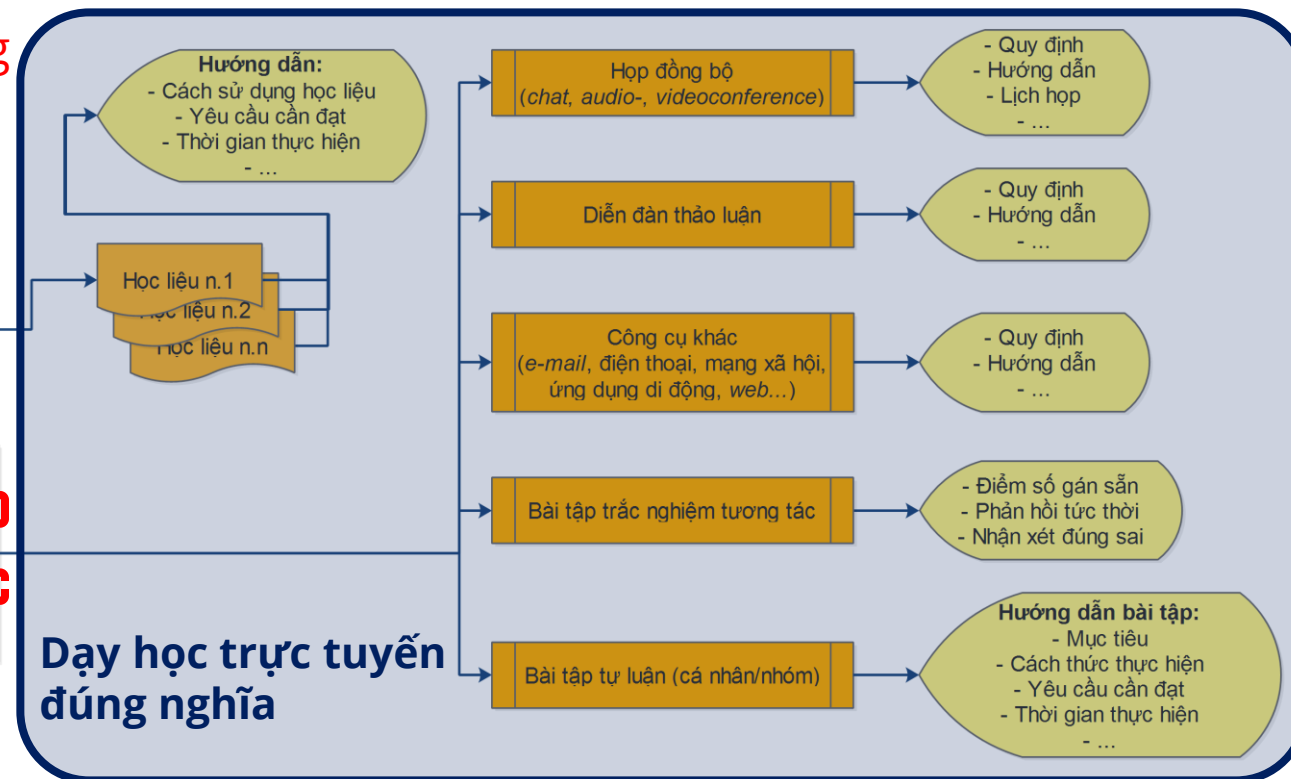
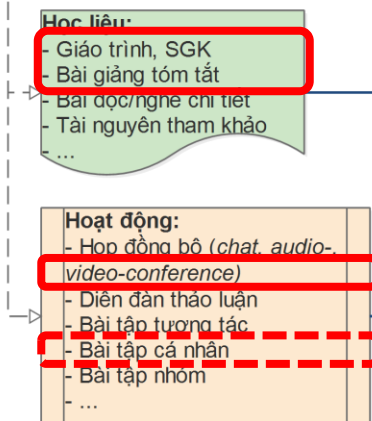

Phỏng theo: Carr-Chellman & Duchastel (2001), Delaby (2006)

# Thiết kế kịch bản dạy học trực tuyến

Các nguyên tắc chung  
Diễn tiến tuần tự  
Diễn tiến song song  
Diễn tiến độc lập  
Sơ đồ tổ chức  
Thư mục



- **Beetham, H., & Sharpe, R. (Eds). (2013).** *Rethinking pedagogy for a digital age: Designing for 21<sup>st</sup> century learning.* Routledge. 349 p.
- **Blais, J.-G. (Ed). (2009).** *Évaluation des apprentissages et technologies de l'information et de la communication: Enjeux, applications et modeles de mesure.* Presses de l'Université Laval. 309 p.
- **Bouthry, A., & Jourdain, C. (2003).** *Construire son projet de formation en ligne.* Paris : Editions d'Organisation. 283 p.
- **Carr-Chellman, A., & Duchastel, P. (2001).** The ideal online course. *Library Trends*, 50(1) : 145-158.
- **Delaby, A. (2006).** *Créer un cours en ligne : De l'analyse de l'environnement à la réalisation technique.* Paris : Editions d'Organisation. 178 p.
- **Engeström, Y. (1987).** *Learning by expanding: An activity-theoretical approach to developmental research.* Orienta-Konsultit Oy.
- **Huang, R., Spector, J.M., & Yan, J. (2019).** *Educational technology: A primer for the 21<sup>st</sup> century.* Springer. 248 p.
- **Williams, D.D., Howell, S.L., & Hricko, M. (Eds). 2006.** *Online assessment, measurement and evaluation: Emerging practices.* Information Science Publishing. 343 p.